



## Vibrační posilovací stroj MASTER® G5 - wood

MAS4A076





## Uživatelský manuál

Před použitím si důkladně nastudujte tento uživatelský manuál.

## Důležité bezpečnostní informace

1. Před sestavením výrobku si důkladně prostudujte uživatelský manuál. Seznámení s pokyny k sestavení a používání je nutné, pokud chcete běžecký pás používat správně a efektivně. Dále je nutné, aby s pokyny k použití byly seznámeny všechny osoby, které chtějí na vibračním stroji posilovat.
2. Před zahájením tréninku konzultujte svůj zdravotní stav a tréninkový plán s lékařem, především pokud trpíte chronickým onemocněním, užíváte léky, které mají vliv na srdeční tep, krevní tlak či cholesterol.
3. Vždy cvičte s ohledem na váš zdravotní stav a kondici. Nadměrné či nesprávné cvičení může poškodit vaše zdraví. Trénink ihned přerušete, pokud se u vás objeví tyto symptomy: bolest, tlak na prsou, nepravidelný srdeční tep, nevolnost, pocity na omdlení, nebudete schopni chytit dech. Pokud se u vás některý z těchto symptomů vyskytne, obraťte se na svého lékaře.
4. Dětem a domácím mazlíčkům zamezte přístup ke stroji. Vibrační posilovací stroj je určen pouze pro dospělé.
5. Výrobek umístěte na rovnou a hladkou plochu. Pro zvýšení bezpečnosti se ujistěte, že je okolo stroje minimálně 0,5 metru volného prostoru. Výrobek nepoužívejte v prostředí s vysokou prašností či vlhkostí. Snížíte tak riziko úrazu a poškození výrobku.  
Stroj nepoužívejte, pokud vnitřní teploty přesáhnou 40°C.  
Výrobek neumísťujte do venkovních prostor a do míst s přímým slunečním svitem.
6. Výrobek není vhodný pro:  
Osoby, které se léčí či osoby, které se necítí dobře  
Osoby trpící rakovinou, osteoporózou či těhotné ženy  
Osoby s kardiostimulátorem či jiným zdravotním elektronickým přístrojem  
Osoby s protézou  
Osoby citlivé na vibrace a náročné cvičení
7. Maximální váha uživatele: 100 kg.

## Seznam dílů:

		
<p>#1: Vibrační stroj 1 kus</p>	<p>#2: Napájecí kabel 1 kus</p>	<p>#3: Dálkové ovládání 1 kus</p>

## Nastavení dálkového ovládání

Dálkové ovládání držte v ruce po celou dobu používání stroje, abyste mohli vibrační stroj v případě nutnosti vypnout.

Dálkové ovládání vyžaduje dvě Micro AAA baterie (1.5V). Baterie do ovládání vložte dle obrázku níže.

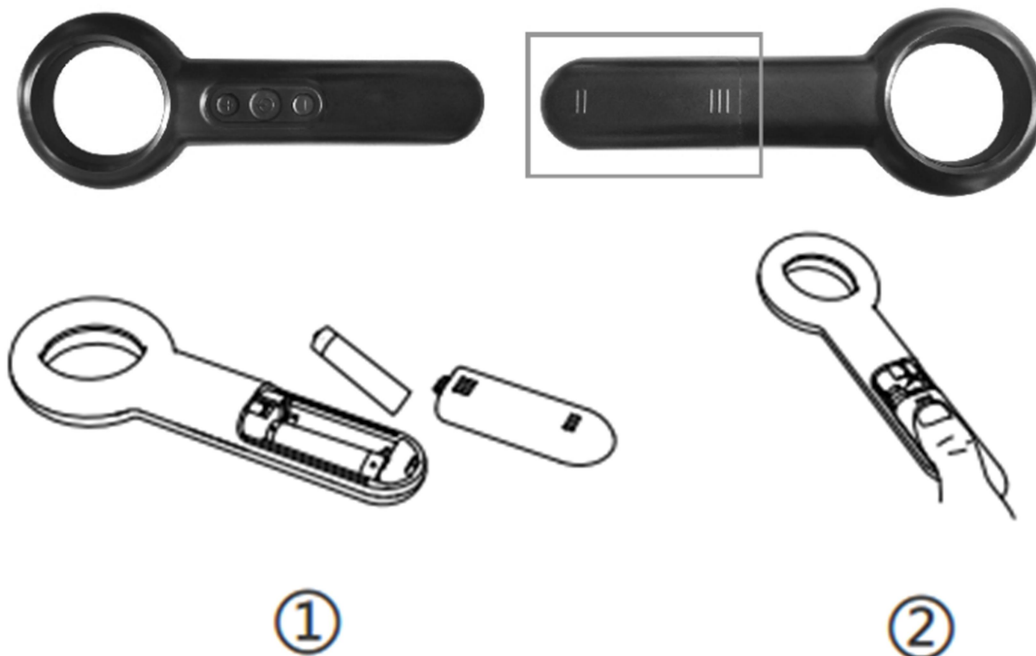

## Použití dálkového ovládání

Funkční rádius dálkového ovládání: 2.4G. Ovládání připojíte k elektronickým

přístrojům, tak aby jeho použití negativně neovlivňovalo fungování jiných přístrojů.

Jak připojit dálkové ovládání:

1: Stroj zapojte do zásuvky elektrické energie a spusťte ho. Po zvukovém signálu se kontrolka se rozsvítí červeně.

2: Na dálkovém ovládání stiskněte "+" a "-" současně, dokud neuslyšíte zvukový signál, který oznamuje úspěšné spárování dálkového ovládání a vibračního stroje.

### Funkce tlačítek

"+" Zvýšení frekvence vibrací, počet úrovní: 1 - 99

"-" Snížení frekvence vibrací, počet úrovní: 1 - 99

"  " START / STOP

**Zapnutí stroje:** Stiskněte tlačítko START/STOP.

**Vypnutí stroje:** Stiskněte tlačítko START/STOP.

### Troubleshooting:

1. Abyste zkontrolovali, zdali je dálkové ovládání spárované se strojem, jednou stiskněte "+" nebo "-". V případě, že po stisknutí zazní zvukový signál, zařízení jsou spárována. Dva zvukové signály znamenají chybu ve spojení. V případě, že se zvukový signál neozve, proveďte spárování zařízení dle kroků popsaných výše.

2. V případě, že jsou zařízení správně spárována, ale nefungují, odpojte vibrační plošinu ze zásuvky elektrické energie. Výrobek zapojte zpět a pokuste se zařízení znovu spárovat dle kroků popsaných výše.

3. V případě, že vibrační plošina na pokyny přicházející z dálkového ovládání nereaguje a LED kontrolka na ovládání bliká, je nutné vyměnit baterie v dálkovém ovládání.

### Zapojení vibračního stroje:

Krok 1:

Výrobek vyjměte z balení a umístěte na rovnou, hladkou plochu. Na vibrační plošinu zatlačte, abyste se ujistili, že stojí pevně a nehýbe se. Napájecí kabel zapojte do stroje a do zásuvky elektrické energie.



Zapojení kabelu



Jakmile je stroj zapojený do zásuvky, kontrolka se rozsvítí červeně.

### Krok 2: Spárování dálkového ovládání s vibrační plošinou

Na dálkovém ovládní stiskněte "+" a "-" současně, dokud neuslyšíte zvukový signál, který oznamuje úspěšné spárování dálkového ovládní a vibračního stroje.

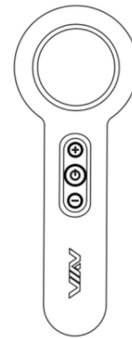

### Krok 3 :

Po úspěšném spárování dálkového ovládní a stroje můžete výrobek začít používat.

Stiskněte "  " a vibrací se spustí. Kontrolka začne svítit zeleně.

Frekvenci vibrací upravíte stisknutím tlačítek "+" a "-". Na dálkovém ovládní stiskněte "+" a "-" současně, dokud neuslyšíte zvukový signál, který oznamuje úspěšné spárování dálkového ovládní a vibračního stroje. Vybírat můžete z 1-99 úrovní.

Pokud chcete vibrace zastavit, stiskněte "  ". Stroj se zastaví.

LED kontrolka bude svítit zeleně.



## Programová aplikace

K ovládání vibračního posilovacího stroje můžete použít aplikaci "VAN FIT", kterou si můžete stáhnout pomocí QR kódu níže. Aplikace je vhodná pro operační systém: Android 4.3 nebo novější s Bluetooth 4.0, iOS 7.0 a novější.

Abyste mohli aplikaci využívat, zapněte si na svém zařízení funkci Bluetooth, spusťte aplikaci a připojte se.

iOS



Android



iOS: Aplikace je k dispozici také na App Store.

### Poznámky k použití aplikace:

Pokud váš přístroj podporuje systém Android, nastavte si následující: Nastavení → Zabezpečení zařízení. Zde zaškrtněte Neznámé zdroje.

Pokud chce i další uživatel použít k tréninku programovou aplikaci, připojí se následujícím způsobem:

- 1: Odhlaste se z aplikace. Druhý uživatel se do aplikace musí přihlásit.
- 2: Vypněte a zapněte stroj.

### Přihlášení do aplikace:

#### Krok 1

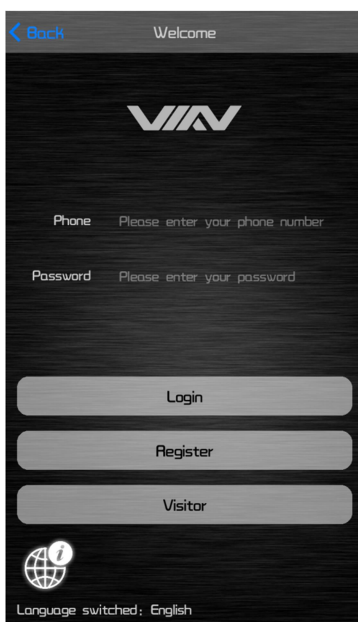

Ujistěte se, že je vibrační plošina zapnutá. Zkontrolujte, že je na vašem přístroji zapnutá funkce Bluetooth. Spusťte aplikaci "VAN FIT". Pro výběr jazyka

stiskněte ikonu 

Na výběr je z těchto jazyků: angličtina, němčina, čínština, japonština.

Pro pokračování stiskněte Back.

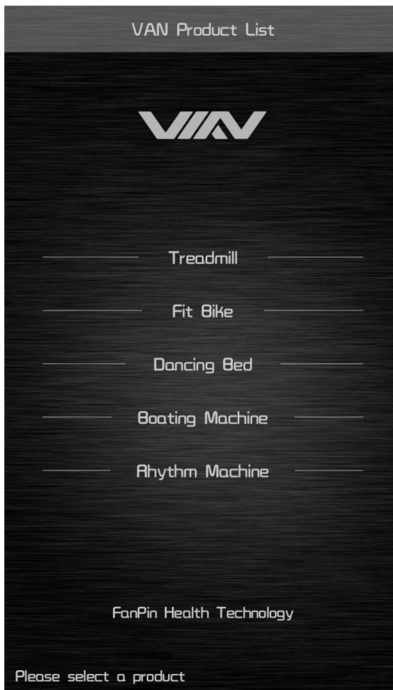
**Krok 2:**

Zvolte Rhythm Machine (vibrační stroj) a vyberte svůj přístroj dle Bluetooth ID. Zvolte své Bluetooth ID a připojte se.

**Krok 3:****Klidový režim**

Úrovně: 1-99

0 – stroj je v klidovém režimu, 99 – stroj dosáhl maximální frekvence vibrací

**Aktivní režim**

Čas: 00:00 - 60:00

00:00 – stroj je v klidovém režimu, 60:00 - max. délka programu

Délku tréninku a intenzitu vibrací upravíte libovolně posunováním tlačítka na displeji.

### Způsoby ovládání vibračního stroje:

Vibrační posilovací stroj můžete ovládat pomocí dálkového ovládání nebo programové aplikace.

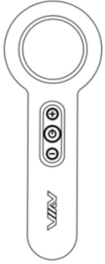

Dálkové ovládání



Programová aplikace

### Typy cviků:





## Detailní náčrtek

Seznam dílů		
Číslo	Název	Mn.
1	Koncovka	4
2	Spodní dřevěná deska	1
3	Nárazník	4
4	Šroub	6
5	Kryt motoru	1
6	Excentrický článek motoru	2
7	Horní dřevěná deska	1
8	Matice	4
9	Neklouzavá podložka	1
10	Šroub	4
11	Matice	4
12	DC Motor	1
13	Ploché těsnění	1
14	Upevňovací díl	4
15	Pružinová deska	2
16	Obvodová deska	1
17	Kryt kontrolní jednotky	1
18	Napájecí kabel	1
19	Dálkové ovládání	1

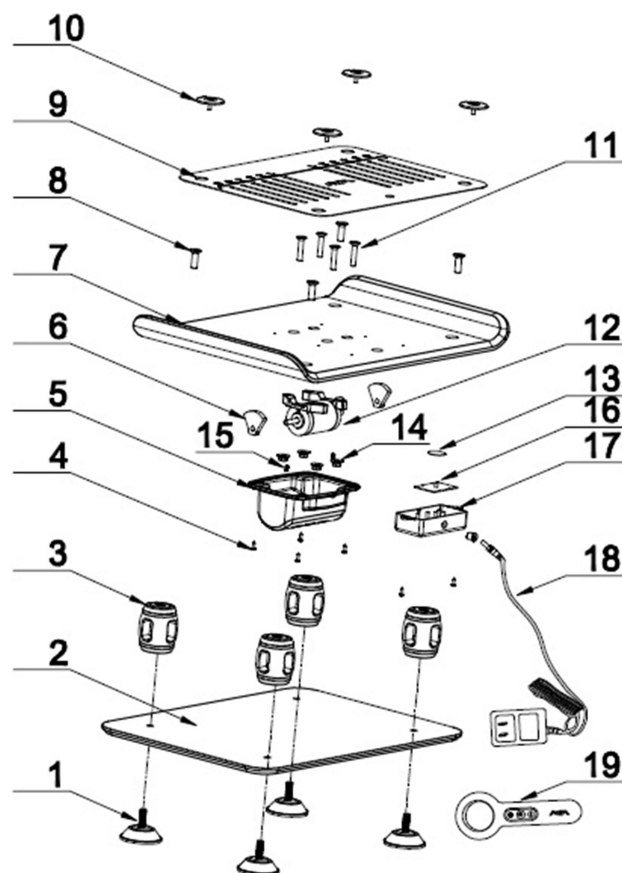

## Zahřívací/ strečinková cvičení

Úspěšné cvičení začíná zahřívacími cvičeními a končí zklidňujícími cvičeními. Zahřívací cvičení připraví vaše tělo na následující nároky při cvičení. Díky zklidňujícím cvičením se vyhnete svalovým problémům. Dále zde naleznete popisy cvičení pro rozehrání a zklidnění. Mějte, prosím, na paměti následující body:

- Opatrně rozehrňte každou svalovou skupinu, cvičení budou trvat 5 až 10 minut. Cvičení jsou prováděna správně, jestliže cítíte příjemný tah v odpovídajících svalectech.
- Rychlost nehraje žádnou roli během protahovacích cvičení. Je nutné se vyvarovat rychlým a trhavým pohybům.

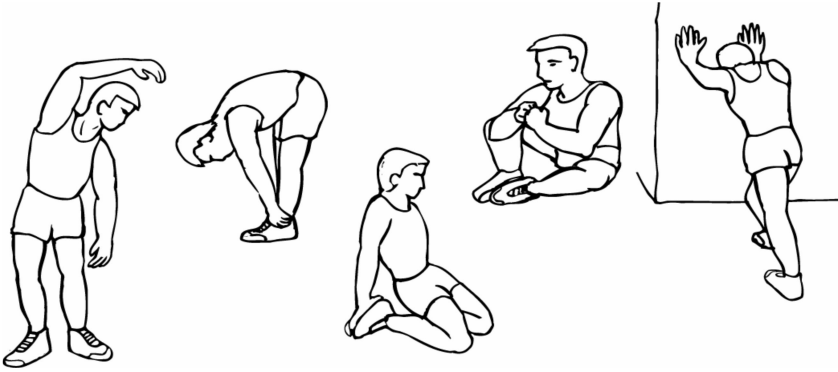

## Údržba



Upozornění: před jakoukoliv údržbou vytáhněte napájecí kabel ze zásuvky elektrické energie.

Čištění:

Stroj pravidelně oprašujte, prodloužíte tak jeho životnost. Cvičte v čisté sportovní obuvi. Díly stroje čistěte měkkým vlhkým hadříkem s trochou mýdla. Elektrické komponenty výrobku nesmí přijít do styku s vodou.

## Prodávající poskytuje na tento výrobek prvnímu majiteli záruku 2 roky ode dne prodeje

Záruka se nevztahuje na závady vzniklé:

1. zaviněním uživatele tj. poškození výrobku nesprávnou montáží, neodbornou reparací, užíváním v nesouladu se záručním listem
2. nesprávnou nebo zanedbanou údržbou
3. mechanickým poškozením
4. opotřebením dílů při běžném používání
5. neodvratnou událostí a živelnou pohromou
6. neodbornými zásahy 7. nesprávným zacházením, či nevhodným umístěním, vlivem nízké nebo vysoké teploty, působením vody, neúměrným tlakem a nárazy, úmyslně pozměněným designem, tvarem nebo rozměry



**OCHRANA ŽIVOTNÍHO PROSTŘEDÍ** - informace k likvidaci elektrických a elektronických zařízení. Po uplynutí doby životnosti přístroje nebo v okamžiku, kdy by oprava byla neekonomická, přístroj nevhazujte do domovního odpadu. Za účelem správné likvidace výrobku jej odevzdejte na určených sběrných místech, kde budou přijata zdarma. Správnou likvidací pomůžete zachovat cenné přírodní zdroje a napomáháte prevenci potenciálních negativních dopadů na životní prostředí a lidské zdraví, což by mohly být důsledky nesprávné likvidace odpadů. Další podrobnosti si vyžádejte od místního úřadu nebo nejbližšího sběrného místa. Při nesprávné likvidaci tohoto druhu odpadu mohou být v souladu s národními předpisy uděleny pokuty.

Copyright - autorská práva Společnost MASTER SPORT s.r.o. si vyhrazuje veškerá autorská práva k obsahu tohoto návodu k použití. Autorské právo zakazuje reprodukci částí tohoto návodu nebo jako celku třetí stranou bez výslovného souhlasu společnosti MASTER SPORT s.r.o.. Společnost MASTER SPORT s.r.o. pro použití informací, obsažených v tomto návodu k použití nepřebírá žádnou odpovědnost za jakýkoli patent.

### **MASTER SPORT s.r.o.**

Provozní 5560/1b

722 00 Ostrava – Třebovice

servis@mastersport.cz



**Vibrační posilovací stroj MASTER® G5 - wood**

**MAS4A076**



## **Užívateľský manuál**

Pred použitím si dôkladne naštudujte tento návod.

## Dôležité bezpečnostné informácie

1. Pred zostavením výrobku si dôkladne preštudujte návod. Zoznámenie s pokynmi na zostavenie a používanie je nutné, ak chcete bežecký pás používať správne a efektívne. Ďalej je nutné, aby s pokynmi na použitie boli oboznámené všetky osoby, ktoré chcú na vibračnom stroji posilňovať.
2. Pred začatím tréningu konzultujte svoj zdravotný stav a tréningový plán s lekárom, predovšetkým ak trpíte chronickým ochorením, užívate lieky, ktoré majú vplyv na srdcový tep, krvný tlak či cholesterol.
3. Vždy cvičte s ohľadom na váš zdravotný stav a kondíciu. Nadmerné či nesprávne cvičenie môže poškodiť vaše zdravie. Tréning ihneď prerušte, ak sa u vás objavia tieto symptómy: bolesť, tlak na prsiach, nepravidelný srdcový tep, nevoľnosť, pocity na odpadnutie, nebudete schopní chytiť dych. Ak sa u vás niektorý z týchto symptómov vyskytne, obráťte sa na svojho lekára.
4. Deťom a domácim miláčikom zamedzte prístup k stroju. Vibračný posilňovací stroj je určený len pre dospelých.
5. Výrobok umiestnite na rovnú a hladkú plochu. Pre zvýšenie bezpečnosti sa uistite, že je okolo stroja minimálne 0,5 metra voľného priestoru. Výrobok nepoužívajte v prostredí s vysokou prašnosťou či vlhkosťou. Znížite tak riziko úrazu a poškodenia výrobku.

Stroj nepoužívajte, ak vnútorné teploty presiahnu 40 ° C.

Výrobok neumiestňujte do vonkajších priestorov a do miest s priamym slnečným svetlom.

6. Výrobok nie je vhodný pre:
  - Osoby, ktoré sa liečia alebo osoby, ktoré sa necítia dobre
  - Osoby trpiace rakovinou, osteoporózou či tehotné ženy
  - Osoby s kardiostimulátorom či iným zdravotným elektronickým prístrojom
  - Osoby s protézou
  - Osoby citlivé na vibrácie a náročné cvičenie
7. Maximálna váha užívateľa: 100 kg.

## Zoznam dielov:

		
<p>#1: Vibračný stroj 1 kus</p>	<p>#2: Napájací kábel 1 kus</p>	<p>#3: Diaľkové ovládanie 1 kus</p>

## Nastavenie diaľkového ovládania

Diaľkové ovládanie držte v ruke po celú dobu používania stroja, aby ste mohli vibračný stroj v prípade nutnosti vypnúť.

Diaľkové ovládanie vyžaduje dve Micro AAA batérie (1.5V). Batérie do ovládania vložte podľa obrázku nižšie.

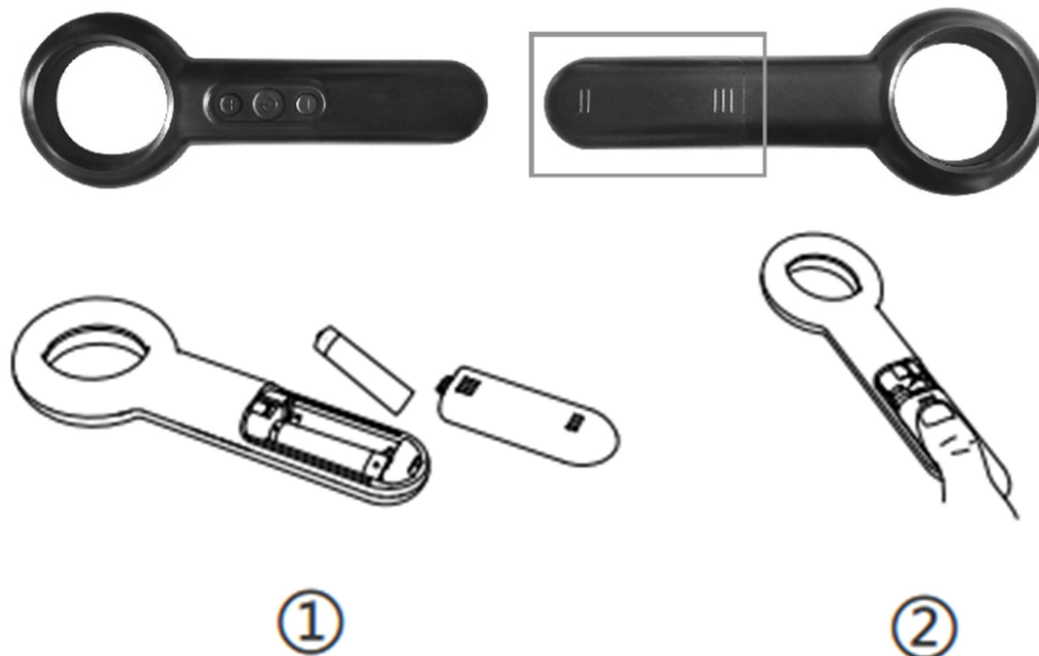

## Použitie diaľkového ovládania

Funkčné rádius diaľkového ovládania: 2.4G. Ovládanie pripájajte k elektronickým

prístrojom, tak aby jeho použitie negatívne neovplyvňovalo fungovanie iných prístrojov.

Ako pripojiť diaľkové ovládanie:

1: Stroj zapojte do zásuvky elektrickej energie a spustite ho. Po zvukovom signále sa kontrolka rozsvieti na červeno.

2: Na diaľkovom ovládaní stlačte "+" a "-" súčasne, kým nebudete počuť zvukový signál, ktorý oznamuje úspešné spárovanie diaľkového ovládania a vibračného stroja.

### Funkcie tlačidiel

"+" Zvýšenie frekvencie vibrácií, počet úrovní: 1 - 99

"-" Zníženie frekvencie vibrácií, počet úrovní: 1 - 99

"  " START / STOP

**Zapnutie stroja:** Stlačte tlačidlo START/STOP.

**Vypnutie stroja:** Stlačte tlačidlo START/STOP.

### Troubleshooting:

1. Aby ste skontrolovali, či je diaľkové ovládanie spárované so strojom, raz stlačte "+" alebo "-". V prípade, že po stlačení zaznie zvukový signál, zariadenia sú spárované. Dva zvukové signály znamenajú chybu v spojení. V prípade, že sa zvukový signál neozve, vykonajte spárovanie zariadenia podľa krokov popísaných vyššie.

2. V prípade, že sú zariadenia správne spárované, ale nefungujú, odpojte vibračnú plošinu zo zásuvky elektrickej energie. Výrobok zapojte späť a pokúste sa zariadenie znovu spárovať podľa krokov popísaných vyššie.

3. V prípade, že vibračná plošina na pokyny prichádzajúce z diaľkového ovládania nereaguje a LED kontrolka na ovládanie bliká, je nutné vymeniť batérie v diaľkovom ovládaní.

### Zapojenie vibračného stroja:

Krok 1:

Výrobok vyberte z balenia a umiestnite na rovnú, hladkú plochu. Na vibračnú plošinu zatlačte, aby ste sa uistili, že stojí pevne a nehýbe sa. Napájací kábel zapojte do stroja a do zásuvky elektrickej energie.



Zapojenie kábla



Akonáhle je stroj zapojený do zásuvky, kontrolka sa rozsvieti na červeno.

### Krok 2: Spárovanie diaľkového ovládania s vibračnou plošinou

Na diaľkovom ovládaní stlačte "+" a "-" súčasne, kým nebudete počuť zvukový signál, ktorý oznamuje úspešné spárovanie diaľkového ovládania a vibračného stroja.

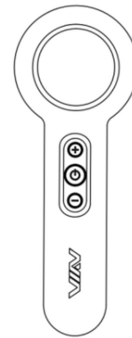

### Krok 3 :

Po úspešnom spárovaní diaľkového ovládania a stroja môžete výrobok začať používať.

Stlačte "  " a vibrácia sa spustí. Kontrolka začne svietiť zeleno.

Frekvenciu vibrácií upravíte stlačením tlačidiel "+" a "-". Na diaľkovom ovládaní stlačte "+" a "-" súčasne, kým nebudete počuť zvukový signál, ktorý oznamuje úspešné spárovanie diaľkového ovládania a vibračného stroja. Vyberať môžete z 1-99 úrovní.

Pokiaľ chcete vibrácie zastaviť, stlačte "  ". Stroj sa zastaví.

LED kontrolka bude svietiť na zeleno.





## Programová aplikácia

Na ovládanie vibračného posilňovacieho stroja môžete použiť aplikáciu "VAN FIT", ktorú si môžete stiahnuť pomocou QR kódu nižšie. Aplikácia je vhodná pre operačný systém: Android 4.3 alebo novší s Bluetooth 4.0, iOS7.0 a novšie.

Aby ste mohli aplikáciu využívať, zapnite si na svojom zariadení funkciu Bluetooth, spustite aplikáciu a pripojte sa.

iOS



Android



iOS: Aplikácia je k dispozícii tiež na App Store.

### Poznámky k použitiu aplikácie:

Ak váš prístroj podporuje systém Android, nastavte si nasledujúce: Nastavenie → Zabezpečenie zariadenia. Tu zaškrtnite Neznáme zdroje.

Ak chce aj ďalší užívateľ použiť k tréningu programovú aplikáciu, pripojí sa nasledujúcim spôsobom:

- 1: Odhláste sa z aplikácie. Druhý užívateľ sa do aplikácie musí prihlásiť.
- 2: Vypnite a zapnite stroj.

### Prihlásenie do aplikácie:

#### Krok 1



Uistite sa, že je vibračná plošina zapnutá. Skontrolujte, že je na vašom prístroji zapnutá funkcia Bluetooth. Spustite aplikáciu "VAN FIT". Pre výber jazyka

stlačte ikonu 

Na výber je z týchto jazykov: angličtina, nemčina, čínština, japončina.

Pre pokračovanie stlačte Back.

### Krok 2:

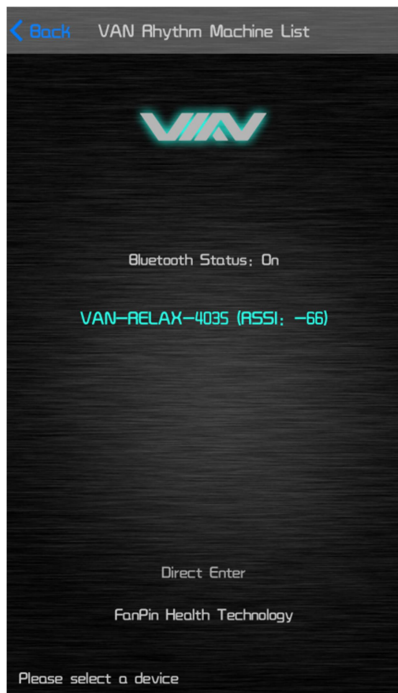

Zvoľte Rhythm Machine (vibračný stroj) a vyberte svoj prístroj podľa Bluetooth ID. Zvoľte svoje Bluetooth ID a pripojte sa.

### Krok 3:

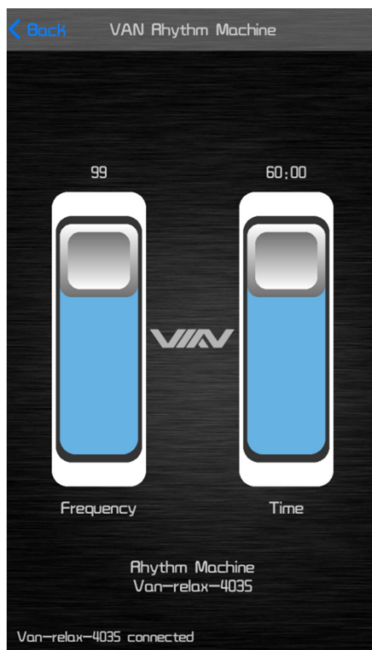

#### Kľudový režim

#### Aktívny režim

Úrovne: 1-99

0 - stroj je v kľudovom režime, 99 - stroj dosiahol maximálnej frekvencie vibrácií

Čas: 00:00 - 60:00

00:00 - stroj je v režime spánku, 60:00 - max. Dĺžka programu

Dĺžku tréningu a intenzitu vibrácií upravíte ľubovoľne posúvaním tlačidla na displeji.

### Spôsoby ovládania vibračného stroja:

Vibračný posilňovací stroj môžete ovládať pomocou diaľkového ovládania alebo programovej aplikácie.

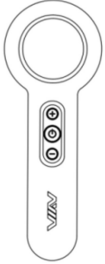

Diaľkové ovládanie Programová aplikácia

### Typy cvikov:



## Zahrievacie/strečingové cvičenia

Úspešné cvičenie začína zahrievacími cvičeniami a končí upokojujúcimi cvičeniami. Zahrievacie cvičenie pripraví vaše telo na nasledujúce nároky pri cvičení. Vďaka upokojujúcim cvičeniam sa vyhnete svalovým problémom. Ďalej tu nájdete opisy cvičení pre rozohriatie a upokojenie. Majte, prosím, na pamäti nasledovné body:

- Opatrne rozohrejte každú svalovú skupinu, cvičenia budú trvať 5 až 10 minút. Cvičenia sú vykonávané správne, ak cítite príjemný ťah v odpovedajúcich svaloch.
- Rýchlosť nehraje žiadnu rolu počas pretahovacích cvičení. Je nutné sa vyvarovať rýchlym a trhavým pohybom.

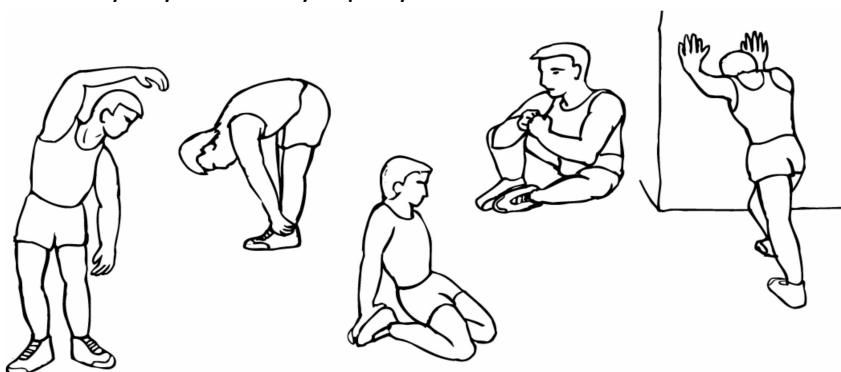

## Údržba



Upozornenie: pred akoukoľvek údržbou vytiahnite napájací kábel zo zásuvky elektrickej energie.

Čistenie:

Stroj pravidelne oprašujte, predĺžite tak jeho životnosť. Cvičte v čistej športovej obuvi. Diely stroja čistite mäkkou vlhkou handričkou s trochou mydla. Elektrické komponenty výrobku nesmú prísť do styku s vodou.

## Predávajúci poskytuje na tento výrobok prvému majiteľovi záruku 2 roky odo dňa predaja.

### Záruka sa nevzťahuje na chyby vzniknuté:

1. zavinením užívateľa t. j. poškodenie výrobku nesprávnou montážou, neodbornou repasiou, užívaním v nesúlade so záručným listom
2. nesprávnou alebo zanedbanou údržbou
3. mechanickým poškodením
4. opotrebením dielov pri bežnom používaní
5. neodvratnou udalosťou a živelnou pohromou
6. neodbornými zásahmi
7. nesprávnym zaobchádzaním, či nevhodným umiestnením, vplyvom nízkej alebo vysokej teploty, pôsobením vody, neúmerným tlakom a nárazmi, úmyselne pozmeneným designom, tvarom alebo rozmermi



**OCHRANA ŽIVOTNÍHO PROSTŘEDÍ** - informace k likvidaci elektrických a elektronických zařízení. Po uplynutí doby životnosti přístroje nebo v okamžiku, kdy by oprava byla neekonomická, přístroj nevhazujte do domovního odpadu. Za účelem správné likvidace výrobku jej odevzdejte na určených sběrných místech, kde budou přijata zdarma. Správnou likvidací pomůžete zachovat cenné přírodní zdroje a napomáháte prevenci potenciálních negativních dopadů na životní prostředí a lidské zdraví, což

by mohly být důsledky nesprávné likvidace odpadů. Další podrobnosti si vyžádejte od místního úřadu nebo nejbližšího sběrného místa. Při nesprávné likvidaci tohoto druhu odpadu mohou být v souladu s národními předpisy uděleny pokuty.

### Copyright - autorské práva

Spoločnosť MASTER SPORT s.r.o. si vyhradzuje všetky autorské práva k obsahu tohto návodu na použitie. Autorské právo zakazuje reprodukciu častí tohto návodu alebo ako celku treťou stranou bez výslovného súhlasu spoločnosti MASTER SPORT s.r.o. Spoločnosť MASTER SPORT s.r.o. pre použitie informácií, obsiahnutých v tomto návode na použitie nepreberá žiadnu zodpovednosť za akýkoľvek patent.

**TRINET Corp. s. r. o.**  
Cesta do Rudiny 1098  
024 01 Kysucké Nové Mesto





**Vibration Plate MASTER<sup>®</sup> G5 - wood**  
**MAS4A076**



## **USER'S MANUAL**



---

Please read the instruction carefully before using and pay special attention to the safety precautions.

## Important Safety Information

1. It is important to read this entire manual before assembling and using the equipment. Safe and efficient use can only be achieved if the equipment is assembled, maintained and used properly. It is your responsibility to ensure that all users of the equipment are informed of all warnings and precautions.
2. Before starting any exercise program you should consult your doctor to determine if you have any physical or health conditions that could create a risk to your health and safety, or prevent you from using the equipment properly. Your doctor's advice is essential if you are taking medication that affects your heart rate, blood pressure or cholesterol level.
3. Be aware of your body's signals. Incorrect or excessive exercise can damage your health. Stop exercising if you experience any of the following symptoms: Pain, tightness in your chest, irregular heartbeat, extreme shortness of breath, feeling light headed, dizzy or nauseous. If you do experience any of these conditions you should consult your doctor before continuing with your exercise program.
4. Keep children and pets away from the equipment. The equipment is designed for adult use only.
5. Use the equipment on a solid, flat level surface. For safety, the equipment should have at least 0.5 meter of free space all around it. Do not use the product in humid or dusty environment to avoid electric shock or breakdown of the mechanical parts  
Do not use the product when indoor temperature is over 40°C  
Do not use the product in the open air under the direct sunlight
6. People under the condition below are not suggested to use the product and please consult your doctor before use  
Patients who are under treatment or feel not good  
Patients with malignant tumor, pregnant women and patients with osteoporosis.  
People with heart pacemaker or other medical electronic instrument implanted.  
People with an artificial limb.  
People who are sensitive to vibration and strenuous exercise.
7. Maximum Weight of user is 100 kg.

Parts list:

		
<p>#1: Vibration plate 1 PC</p>	<p>#2: Power charger 1PC</p>	<p>#3: Remote control 1 PC</p>

Installation of Remote control

You should hold the remote control in your hand when use your vibration in order to ensure that you can stop your device at any time in an emergency situation.  
As shown in the following pictures, insert two Micro AAA batteries (1.5V) into the remote control

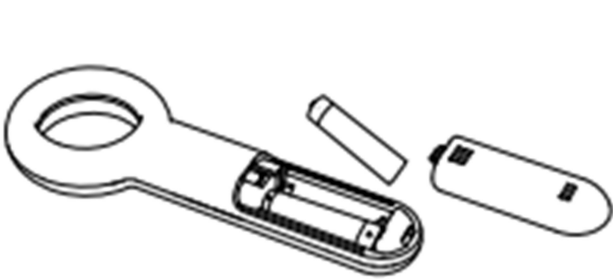
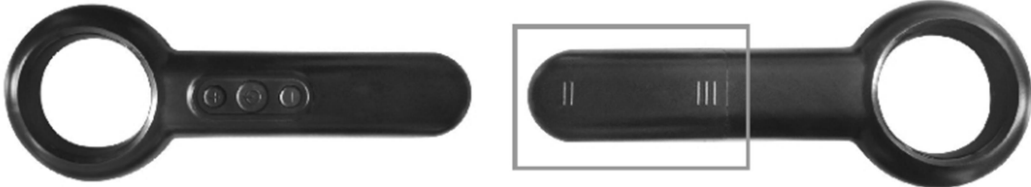

①



②



## Using the remote control

The remote uses a 2.4G Radio control. Connect the remote control to your device so that it does not interfere with other devices

How to connect your remote:

1: Connect the vibration and turn it on. The power light will brighten with red color after a long "Ring"

2: Press the remote control button "+" and "-" simultaneously, release the buttons until hear two sounds from Vibration. The remote control and Vibration plate are connected.

### Button Functions

"+" Accelerate the Frequency of Vibration

"-" Decelerate the Frequency of Vibration

"⏻" START / STOP

**Starting function:** In standby mode, press the STAR/STOP button to start the Vibration.

**Stop function:** Press the STAR/STOP button to stop Vibration directly.

"+" : Accelerate the Frequency of Vibration ,1-99 Level .

Press the bottom to accelerate when machine is operating.

"-" : Decelerate the Frequency of Vibration ,1-99 Level

Press the bottom to decelerate when machine is operating.

### Troubleshooting:

1. To test if the remote is connected to the vibration, press the "+" or "-" Button once a sound will be played now. If only one sound is heard, there is a stable connection. If a sound is played twice, the connection is faulty. If no sound is heard at all, reconnect the remote to the device as described above.

2. If the remote control is successfully connected but not working ,disconnect the vibration plate from the power supply. Then repeat the connection process.

3. If you press a button on the remote control and the vibration plate does not work despite the LED flashing, change the batteries in the remote control .

### Assemble Step:

### Step 1:

Take out the Vibration plate and put it on the flat ground. Press it and make the vibration plate can be attached tightly on the ground and don't move. Connect the Power charger to the power outlet and Vibration plate.



Insert plug



Power light turns red when power connected

The Power light of Vibration plate will be turn red after power connected, it indicate the power supply is normal now.

### Step 2: Connect the Remote control with Vibration plate before using.

Press the remote control button "+" and "-" simultaneously, release the buttons until hear two sounds from Vibration. The remote control and Vibration plate are connected.

### Step 3:

After Remote control and vibration plate are connected successfully, you can start to use the vibration.

Press the key "⏻" to start the Vibration. The power light will be from Red turn to Green when the vibration plate is working

You can press the button "+" to accelerate or Button "-" continuously to decelerate the frequency of vibration to find a level according to your feeling which is comfortable for you ,1-99 level supplied for selection

If you want to stop the vibration, please press "⏻" , the machine will stop

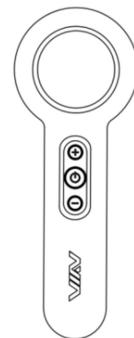

immediately



Power light will be turn green when working

## Application Software (App)

You can download the "VAN FIT" Application with qr code shown here .Mobile device requirement: Android 4.3 or later with Bluetooth 4.0, iOS7.0 or newer.

Please turn on your Bluetooth function on your device first, then start the App or go to connect

iOS



Android



iOS: You can search for VAN FIT in the App store or download Via the QR code

### Notes on using the App:

As an Android user, please make sure that under "Settings - > Device Security "a tick under "Unknown sources" is set.

If a second user wants to use the Vibration plate, the App can usually be used in two ways:

- 1: The user must log out of the App, then the second user must log in to the App
- 2: Turn the power switch off and then on again.

## Application Connection with the device:

### Step 1

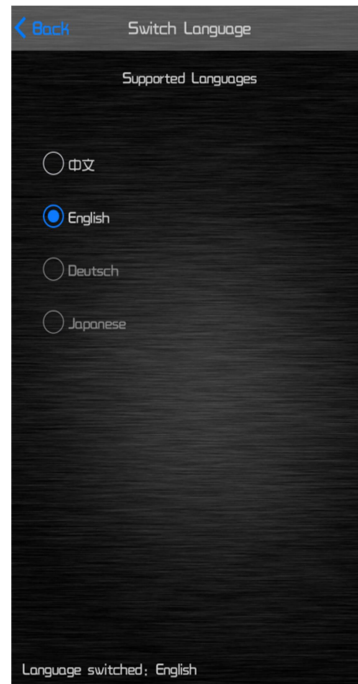

Please make sure the power of Vibration plate turn on and Bluetooth must be switched on, then open the "VAN FIT" App. Please click the

mark  to switch the Language you prefer. (Chinese, English, Deutsch, Japanese Version is available now). Then click „Back" bottom to next page.

### Step 2:

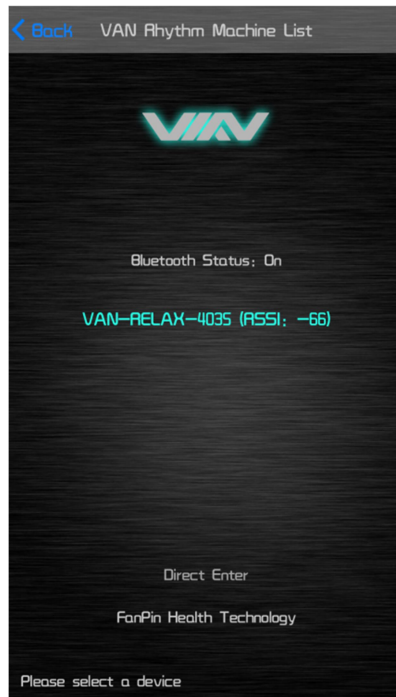
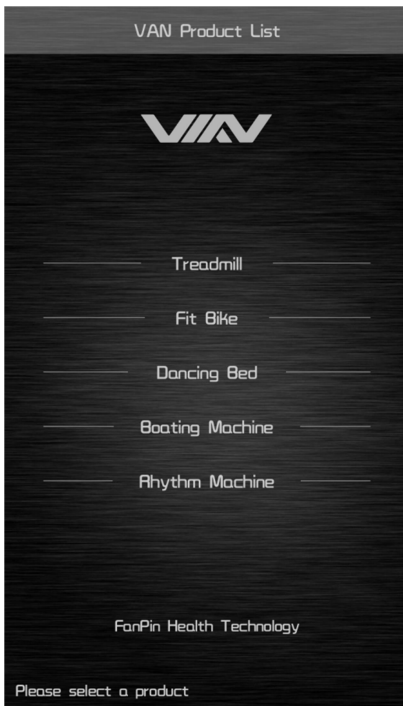

Please select the Rhythm Machine and the Bluetooth ID will be displayed on the page as picture shown, then select this ID to connect the device.

### Step 3



**Stop status**



**Work status**

Frequency: 1-99 Level,

0 Level means stop and 99 Level means max Frequency

Time: from 00:00 to 60:00

00:00 means stop, 60:00 means max operating time.

You can set the frequency and Time respectively by sliding up or down the button of Frequency and Time according to your preference.

**Control way as below:**

You can operate vibration plate by Remote control or App software.

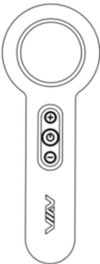

Remote control



App control

**Exercise guide:**



**Exploded view**

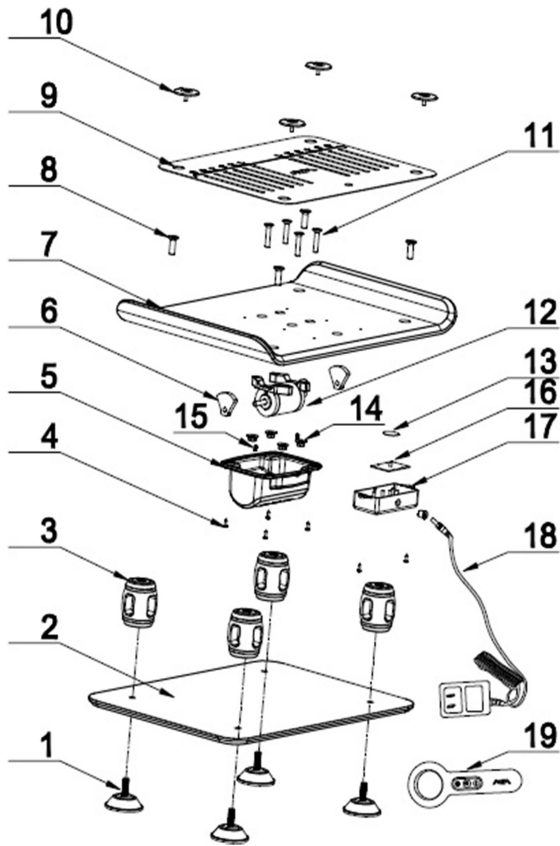

Parts list		
Series	Part name	qty
1	Sucker seat with Screw	4
2	Lower Wood plate	1
3	Buffer column	4
4	Screws	6
5	Motor Cover	1
6	Motor eccentric block	2
7	Upper Wood plate	1
8	Nut	4
9	Anti-slip mat	1
10	Hexagon Screws with Cover	4
11	Nut	4
12	DC Motor	1
13	Flat gasket	1
14	Fix seat	4
15	Spring plate	2
16	Circuit board	1
17	Control unit cover	1
18	Charger	1
19	Remote Control	1

**Warm up**

This stage helps to get the blood flowing around the body and the muscles working properly. It will also reduce the risk of cramp and muscle injury. It is advisable to do a few stretching exercises as shown below. Each stretch should be held for approximately 30 seconds, do not force or jerk your muscles into a stretch - if it hurts, STOP.

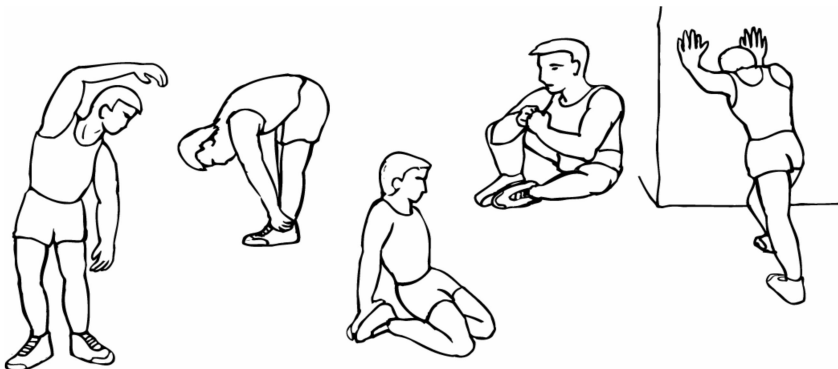

## Maintenance



Caution: Prior to maintenance, make sure that the power plug of the Vibration plate is pulled out.

### Cleaning:

Remove dust regularly to keep the parts clean and for sustained durability. Be sure to wear clean athletic shoes to Avoid dirt getting into the vibration plate. Vibration plate is cleaned with a damp cloth, and with a little soap. Be careful not to moisten the electrical components and the surface.

## WARRANTY

**The product is warranted for 24 months following the date of delivery to the original purchaser.**

The warranty does not apply to:

- damage caused by the user
- damage caused by improper assembling or repair attempts
- damage caused by not using the product as instructed
- incorrect or irregular maintenance
- mechanical damage
- wearing caused by an overuse of the product
- damage caused by unavoidable event or catastrophe
- unprofessional care
- inadequate handling or placement, exposal to temperatures that are too high or too low, exposal to water, heat, pressure
- the design, shape or dimensions have been intentionally altered

This warranty is valid only to the original purchaser and under a normal use.

Repairs must be made by an authorized dealer, otherwise is the warranty not valid anymore.



Environmental protection - Information about electrical and electronic equipment disposal. Do not throw a device into a household waste container after its service life finishes or its repair is uneconomical. Hand the device over to a designated waste collection point to dispose it properly. There it will be accepted free of charge. The correct disposal will help to conserve natural resources and prevent potential negative effects on environment and human health which could arise from inappropriate waste handling. For more details please contact your local authorities or the nearest waste collection point.

In case of the wrong disposal fines could be imposed in accordance with national regulations

### © COPYRIGHT

MASTER SPORT s.r.o. retains all rights to this Owner's Manual. No text, details, or illustrations from this manual may be reproduced, distributed, or become the subject of unauthorized use for commercial purposes, nor may they be made available to others.

Reproduction prohibited!

Address of the local distributor: